

Culligan™

Business

Water
you love.™



Inhalt

Water you love:	4 – 5
Nachhaltigkeit	6 – 7
Hygiene	8
Kostenersparnis	9
Leitungsgebundene Wasserspender Tisch- und Standgeräte	10 – 23
Zapfgeräte und Wasserarmaturen	24 – 31
Gallonen Wasserspender Standgeräte	34 – 39
Branchen und Referenzen	40 – 41
Service	42
Zubehör	43

Wasser ist unser wichtigstes Lebensmittel. Deshalb nehmen wir es damit sehr genau: Wir wollen, dass Sie sich jederzeit auf seine Reinheit verlassen können. Und wir wollen, dass Sie jeden Tropfen genießen. Aus diesem Grund bieten wir Ihnen mit unseren professionellen Lösungen genau das Wasser, das Sie sich wünschen. Still, medium oder sprudelnd. Gekühlt, ungekühlt oder heiß. Aber immer besonders rein.

Wenn es um Ihre Wasserversorgung geht, sind wir gerne der kompetente, innovative und verlässliche Partner an Ihrer Seite.



Wie wird man die führende Marke für nachhaltige, professionelle Trinkwasser-Lösungen? Wie schafft man es, das Vertrauen unzähliger Kommunen, Büros und medizinischer Einrichtungen, zahlloser Industrie- und Gewerbebetriebe, Hotels und Bildungseinrichtungen rund um den Globus zu gewinnen, wenn es um etwas so Elementares wie die Versorgung mit Trinkwasser geht? Die Antwort: Mit fortschrittlichen Technologien und einem leistungsstarken Vertriebs- und Servicenetz, mit maßgeschneiderten, alltagstauglichen Lösungen.

Mindestens ebenso wichtig jedoch ist die Liebe zum Wasser selbst. Sie ist, was uns antreibt. Seit unserer Gründung im Jahr 1936 war Wasser für uns nie selbstverständlich und immer mehr als ein Produkt. Als Marke haben wir uns daher ein ambitioniertes Ziel gesetzt: Jeder soll das Wasser bekommen, das er liebt. Überall.

Diese Mission ist, so ehrgeizig wie zukunftsweisend. Und wir realisieren sie mit Hilfe einzigartigen Know-hows, auf nachhaltige Art und Weise. Planvoll, mit höchsten Ansprüchen an uns und unsere Produkte, mit wissenschaftlicher Expertise und nicht zuletzt mit dem Mut und der Umsichtigkeit, die für ein solches Vorhaben unverzichtbar sind.

Deshalb ist unser Slogan gleichzeitig auch ein Versprechen an Sie: **Water you love.**

Maximal Nachhaltig. Jeder Schluck.

Weniger Plastik. Weniger CO₂. Mehr Genuss.

Wäre es nicht schön, die Welt mit jedem Schluck Wasser ein kleines Stück besser machen zu können? Mit unseren Wasserspendern tun Sie genau das. Im Vergleich zu Mineralwasser aus Plastikflaschen reduzieren sie die Umweltbelastung – vor allem, weil Flaschenproduktion und Transportwege entfallen. Damit nicht genug, drehen wir an vielen weiteren Stellschrauben, um die Nachhaltigkeit unserer Produkte weiter zu verbessern.

So schützen Wasserspender von Culligan Umwelt und Klima



Natürliches Kühlmittel

Wir verwenden natürliche Kältemittel wie R290 und R600a. Im Vergleich zum herkömmlichen Kältemittel R134a sind diese bis zu 300-mal weniger klimaschädlich.



Nachhaltiges Design

Wir bauen unsere Geräte modular, aus langlebigen und recycelbaren Materialien. Für eine lange Lebensdauer, für leichte Reparaturen und eine unkomplizierte Wiederverwertung.



Wiederverwertung

Wenn Culligan einen neuen Wasserspender installiert, um ein vorhandenes Gerät zu ersetzen, prüfen wir das zurückgegebene Gerät sorgfältig. Wenn Elemente wiederverwendet werden können, tun wir genau das. Wenn nicht, werden sie recycelt.



CO₂-sparendes Konzept

Weil im Vergleich zu Wasser in Plastikflaschen viele Zwischenschritte wie Transport, Abfüllung und Recycling entfallen, sparen unsere leitungsgebundenen Systeme CO₂.



Ohne Plastikflaschen

Die beste Plastikflasche ist die, die gar nicht erst produziert und transportiert wird. Unsere Lösungen haben bereits Millionen Plastikflaschen „gespart“. Und täglich werden es mehr.



Nachhaltige Filter-Herstellung

Mit wiederverwendbaren Gehäusen, biologisch abbaubaren Filterhüllen und Aktivkohle auf Basis von Kokosnussschalen reduzieren unsere Filter beides: Müll und CO₂.

Geprüft Nachhaltig.

Gold-Status von EcoVadis

EcoVadis, das führende Ratingunternehmen auf dem Gebiet der Corporate-Social-Responsibility (CSR), hat Culligan hinsichtlich der Themen Umweltschutz, Arbeits-/Menschenrechte, Ethik und nachhaltige Beschaffung evaluiert und uns den Status „Gold“ verliehen. Ein toller Erfolg – und gleichzeitig ein Ansporn, noch besser zu werden!



Zertifiziertes Umweltmanagement

Wir lassen unser Umweltmanagement regelmäßig unabhängig nach internationaler Umweltmanagementnorm DIN EN ISO14001 zertifizieren. So beweisen wir nicht nur, dass Umweltschutz bei uns einen hohen Stellenwert genießt, sondern entwickeln unser Umweltmanagement gleichzeitig kontinuierlich weiter.



Am Anfang ist es Wasser. Am Ende reiner Genuss.

Hygienisch sicher. Durch intelligentes Design und Technologie.

Unsere Wasserspender bieten Ihnen jederzeit wohlschmeckendes, sicheres Wasser – genau, wie Sie es lieben. Auch, weil wir in puncto Hygiene keine Kompromisse eingehen. Wir bieten eine Vielzahl an modernsten Technologien, um jederzeit für ein sicheres und reines Trinkerlebnis zu sorgen. Je nach Modell werden unterschiedliche Technologien eingesetzt.

Moderne Filtration: unerreicht effektiv

Unsere Filtersysteme sind ein unerlässlicher Teil des Hygienesystems innerhalb unserer Wasserspender. Sie sorgen für Sauberkeit, die man nicht nur messen, sondern auch schmecken kann.

Leistungsstarke UV-C LED

Für besonders sensible Bereiche wie etwa Büros, Pausen- und Konferenzräume sind Wasserspender mit UV-C LED-Technologie ideal, denn die integrierte UV-C LED eliminiert effektiv Bakterien und Viren. So sorgt sie für einen hygienisch sicheren Ausgabebereich und verhindert, dass Keime ins Innere des Wasserspenders gelangen.

Antimikrobielle Oberflächen: BioCote®

Die patentierte Silberionentechnologie BioCote® verhindert das Wachstum von 99,5 Prozent aller Bakterien und diversen Viren und schützt den Wasserspender vor Verunreinigungen. Das Besondere: BioCote® wird bei ausgewählten Wasserspendern von Culligan genutzt und stellt einen wirksamen Schutz vor einer Kreuzkontamination durch gebrauchte Gläser, Flaschen, etc. sicher. Dadurch werden die Außenflächen im Bereich der Wasserausgabe zuverlässig vor Bakterien geschützt. Silber ist dabei der entscheidende Bestandteil, denn es ist ein natürliches Antimikrobiotikum.

Kontaktlose Infrarot-Steuerung

Bei ausgewählten Modellen genügt eine Handbewegung, um die Wasserausgabe zu starten – ganz ohne Berührung. Kreuzkontaminationen werden so effektiv verhindert und der Wassergenuss noch sicherer und hygienischer.

Konkurrenzlos günstig. Liter für Liter.

Der einfachste Weg, Geld, Zeit und Platz zu sparen!

Bereits ab wenigen Litern am Tag ist der Einsatz eines Wasserspenders günstiger als die Versorgung mit Wasser aus Flaschen – oft sogar um ein Vielfaches. Die Rechnung ist einfach: Sie zahlen lediglich den Mietpreis für den Wasserspender. Dieser bereitet Ihr Leitungswasser zu reinem, frischem Trinkwasser auf. Sie sparen also Liter für Liter.

Jetzt potentielle Einsparungen berechnen

Berechnen Sie selbst, wie viel Sie in Ihrem Unternehmen mit einem Wasserspender sparen können:

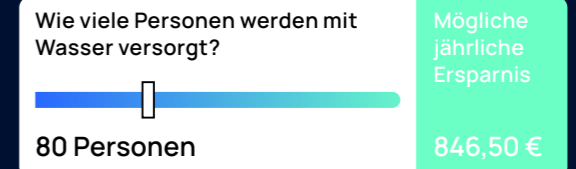

www.culligan.de/kosten-sparen/

Maximale Hygienesicherheit: Firewall®

Die Firewall® ist eine besondere UV-Technologie: Seine charakteristische Doppelhelix-Spirale sorgt dafür, dass das Wasser auf seinem Weg ins Glas eine maximal lange Strecke im Wirkungsbereich der UV-Lampe zurücklegt: Von oben nach unten und wieder zurück.

Damit unterscheidet sich Firewall® wesentlich von Systemen, in denen das Wasser nur an der Strahlungsquelle vorbeifließt. Im Zusammenspiel mit einem verspiegelten Gehäuse holt Firewall® zudem das Maximum an Reinheit heraus und liefert Ihnen Wasser mit einem Reinheitsgrad von 99,999999%. Die Abschaltautomatik stoppt die Wasserausgabe und sorgt für maximalen Schutz. Das alles bei niedrigem Energiebedarf und völlig ohne Chemikalien oder schädliche Nebenprodukte.

99,999999%

Die Firewall® garantiert ein Trinkwasser mit einem sehr hohen Reinheitsgrad.*

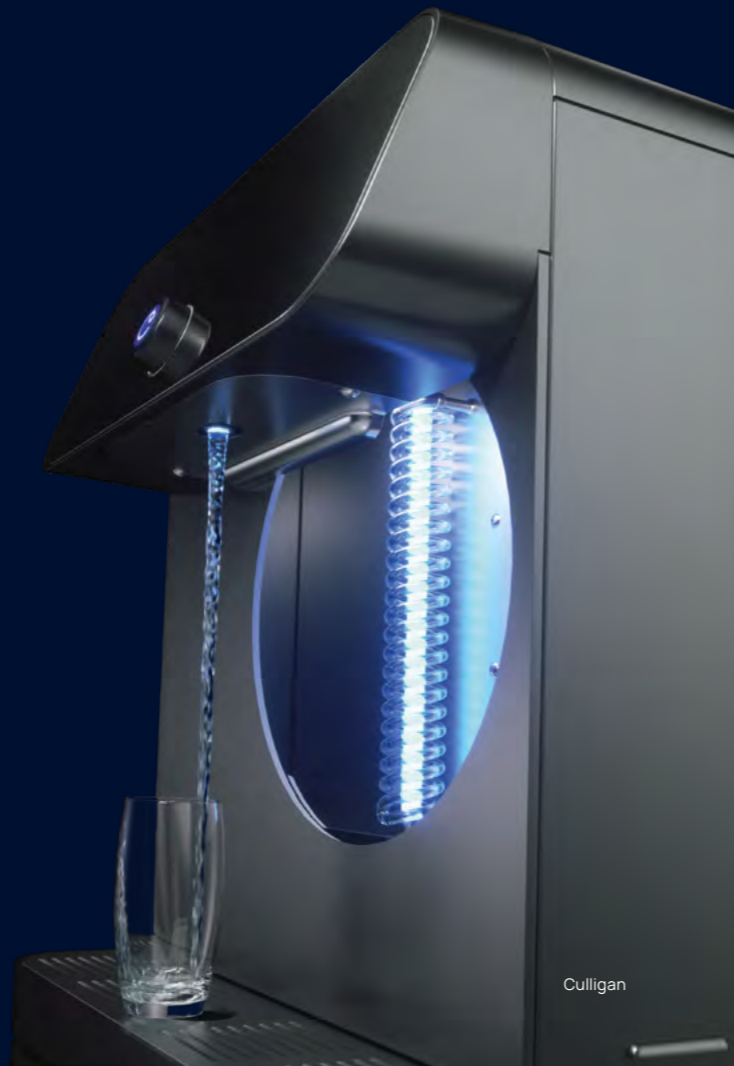

Ihre Spareffekte auf einen Blick



Sinkende Kosten je Liter
Leitungswasser über einen Culligan Wasserspender zu beziehen, ist günstiger als Wasser aus Flaschen. Kalkulieren Sie jetzt Ihr Sparpotenzial unter www.culligan.de/kosten-sparen/



Mehr Zeit für Wichtiges
Immer ausreichend Wasser in Kästen vorzuhalten, braucht Organisation und ist ein Zeitfresser. Mit Culligan Wasserspendern sparen Sie sich Aufwand und haben mehr Zeit für Wesentliches.



Rundum Sorglos
Unsere Techniker liefern das Gerät, schließen es fachmännisch an und weisen Sie anschließend in die Bedienung ein – schon können Sie alle Vorteile unserer leitungsgebundenen Wasserspender nutzen.



Raum optimal ausnutzen
Culligan Wasserspender verschaffen Ihnen neue Freiräume – denn Lagerfläche ist verschenkte Fläche, wenn sie fürs Aufstellen von Wasserkästen eingesetzt wird.



Ankommen statt suchen
Keine Lust, ständig Preise zu vergleichen? Als global agierendes Unternehmen bieten wir Ihnen perfekte Qualität zum besten Preis-Leistungs-Verhältnis. Nehmen Sie uns beim Wort!



Genau das Richtige
Im persönlichen Austausch mit Ihnen identifizieren wir auf Basis Ihres Bedarfs, Ihrer Mitarbeiterzahl und der örtlichen Voraussetzungen genau die Lösung in unserem breiten Sortiment, die zu Ihnen passt.

Leitungsgebundene
Wasserspender
Tisch- und Standgeräte



Selfizz NEO

Der Klassiker neu aufgelegt

Die Selfizz NEO überzeugt nicht nur durch ihr modernes und nachhaltiges Design. Die leistungsstarken Hygiene-Funktionen sorgen für reines und sicheres Wasser.

In Italien entworfen und hergestellt. Die edle Form kombiniert mit einer nutzerfreundlichen Bedienoberfläche bietet ein intuitives und angenehmes Trinkerlebnis. Die kompakte Größe und leistungsstarke Kühlleistung eignet sich ideal für Arbeitsplätze mit einer anspruchsvollen Wasserversorgung bei begrenztem Platz.

Eigenschaften

- Hochwertiges stilvolles Design
- Aufstellung auf einer Theke oder auf dem passenden Unterschrank
- Intuitive Bedienelemente mit mehrfarbigem LED-Licht je nach Wasseroption
- Tropfschale mit 300 ml Fassungsvermögen, optional Direktanschluss für Wasserablauf

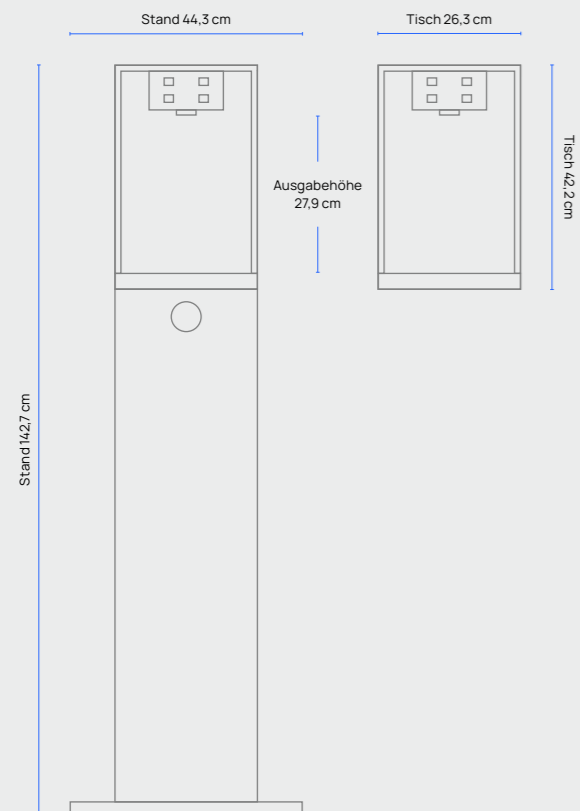

Hygiene-Technologien	
•	•
Modelle	
Wasseroptionen	
Selfizz NEO CASM	• • • • •
Selfizz NEO HCAS	• • • • •
Technische Daten	
Maße (BTH)	Tischgerät: 26,3 x 49,1 x 42,2 cm Standgerät: 26,3 x 49,3 x 142,7 cm
Ausgabehöhe	27,9 cm
Kühlleistung (Delta-T 6)	30 l/Std.

Bereits integriert: Hightech gegen Keime

Die Selfizz NEO ist bereits ab Werk mit der innovativen Firewall®-UV-Technologie von Culligan ausgestattet. Deshalb erfüllt sie spielend höchste Ansprüche an Reinheit und Hygiene.

Bei normalen UV-Systemen wird das Wasser nur kurz der keimtötenden UV-C-Strahlung ausgesetzt. Die Leitungen des Firewall®-Systems dagegen legen sich spiralförmig um die UV-Quelle und verlängern so den Weg im Einflussbereich der Leuchte. Die Folge: Die Bestrahlungsdauer wird so massiv verlängert – und damit auch der Wirkungsgrad. Für einen annähernd hundertprozentigen Reinheitsgrad!

Darüber hinaus zeigt das System direkt an, sollte die UV-Lampe einmal nicht richtig arbeiten. Je nach Modell wird dann die Wasserausgabe verhindert. Für maximalen Schutz.

**Reinheitsgrad
99,999999 %**

Hygiene in Perfektion: Firewall® erzielt einen Reinheitsgrad von 99,999999 %. Es entspricht der höchstmöglichen Log-Stufe 8.



C8 Firewall®

Modernste Technik trifft auf noch mehr Hygienesicherheit

Die C8 FW – kann bis zu fünf unterschiedliche Wassersorten anbieten. Mit der einzigartigen Infrarot-Technologie für eine kontaktlose Bedienung und der robusten und einfach zu reinigenden Oberfläche aus Edelstahl sorgt die C8 Firewall® (C8 FW) für mehr Hygiene und Sicherheit.

Eigenschaften

- Hochwertiges Design
- Aufstellung auf einer Arbeitsplatte oder direkt als Standgerät
- Benutzeroberfläche mit 5"-LED Farbdisplay mit intuitivem Drehknopf
- Neue Ice-Bath-Technologie - für permanent hohe Zapf- und Kühlleistung
- Hoher Ausgabebereich zum Befüllen von Flaschen und Karaffen
- Digitale Anzeige der eingesparten PET-Flaschen
- Optional mit Sicherheitsplus-Paket



Antimikrobielle Oberflächen: BioCote®

Die patentierte Silberionentechnologie BioCote® verhindert das Wachstum von 99,5 Prozent aller Bakterien und diversen Viren und schützt den Wasserspender vor Verunreinigungen. Das Besondere: BioCote® wird bei ausgewählten Wasserspendern exklusiv von Culligan genutzt und stellt einen wirksamen Schutz vor einer Kreuzkontamination durch gebrauchte Gläser, Flaschen, etc. sicher.

Dadurch werden die Außenflächen im Bereich der Wasserausgabe zuverlässig vor Bakterien geschützt. Silber ist dabei der entscheidende Bestandteil, denn es ist ein natürliches Antimikrobiotikum.

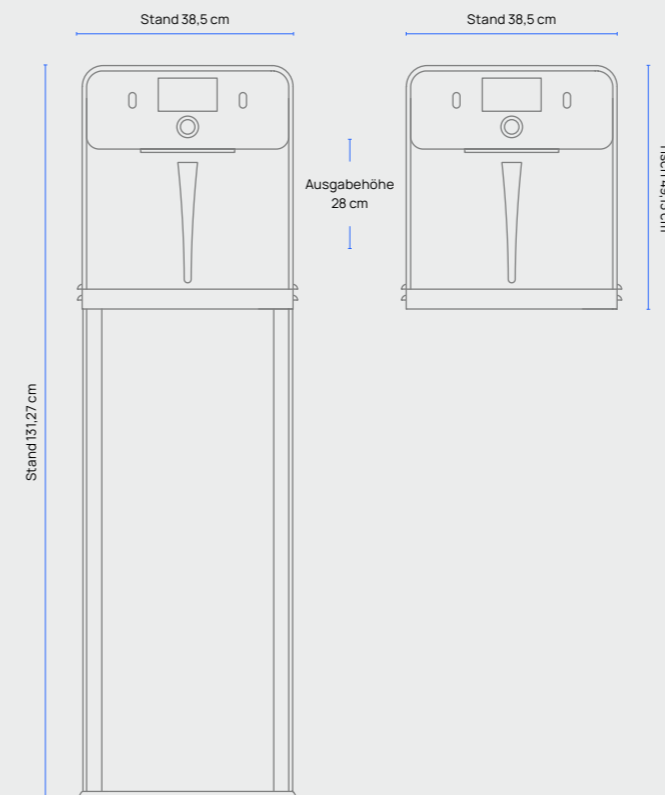

Hygiene-Technologien

•	•	•	•	

Modelle

Wasseroptionen

Modelle	Wasseroptionen
C8 FW CAS	• • • • •
C8 FW HCAS	• • • • •

Technische Daten

Maße (BTH)	Tischgerät: 38,5 x 51,4 x 49,1 cm Standgerät: 38,5 x 51,4 x 131,3 cm
Ausgabehöhe	28 cm
Kühlleistung (Delta-T 6)	60 - 70 l/Std.

C7 Firewall®

Modernes Design trifft auf die neueste Technologie

C7 FW – kann bis zu fünf unterschiedliche Wassersorten anbieten. Ideal, um alle Anforderungen einer umfassenden Wasserversorgung, selbst bei den belebtesten Arbeitsplätzen, zu erfüllen.

Eigenschaften

- Hochwertiges, modernes Design
- Aufstellung auf einer Arbeitsplatte oder direkt als Standgerät
- Benutzeroberfläche mit 5"-LED Farbdisplay mit intuitivem Drehknopf
- Hoher Ausgabebereich zum Befüllen von Flaschen und Karaffen
- Digitale Anzeige der eingesparten PET-Flaschen
- Leistungsstarke Ice-Bath-Technologie für permanent hohe Zapf- und Kühlleistung



C3 Firewall®

Höchste Hygienesicherheit in elegantem Design

Dieses robuste und funktionale Modell ist perfekt für alle Bereiche mit hohem Wasserkonsum. Bieten Sie Ihren Mitarbeitern pures, frisches und belebendes Wasser für eine bessere Leistungsfähigkeit und Konzentration. Denn ob als Tisch- oder Standgerät, die C3 Firewall® lässt keine Wünsche offen.

Eigenschaften

- Zurückhaltendes, hochwertiges Design
- Aufstellung auf einer Arbeitsplatte oder direkt als Standgerät
- Einfache Bedienung mit Touch-Screen



Hygiene-Technologien

•	•	•		

Modelle

Wasseroptionen

C7 FW CA	•	•				
C7 FW HCA	•	•			•	•
C7 FW CAS	•	•	•			
C7 FW HCAS	•	•	•		•	•

Technische Daten

Maße (BTH)	Tischgerät: 39,9 x 51,9 x 42,7 cm Standgerät: 39,9 x 51,9 x 126,9 cm
Ausgabehöhe	27,3 cm
Kühlleistung (Delta-T 6)	60 - 70 l/Std.



Hygiene-Technologien

•	•	•		

Modelle

Wasseroptionen

C3 FW CAS	•	•	•			
C3 FW HCS	•		•		•	

Technische Daten

Maße (BTH)	C3 FW CAS Tischgerät: 39,3 x 45,98 x 48,62 cm Standgerät: 115,74 cm (H) C3 FW HCS Standgerät: 39,3 x 37,08 x 115,74 cm
Ausgabehöhe	23,5 cm
Kühlleistung (Delta-T 6)	24 l/Std.

C2 Firewall®

Reines Wasser am Arbeitsplatz

Ob als Tisch- oder Standgerät, die C2 Firewall® präsentiert sich stets schlicht und zurückhaltend. Gerade für einen mittelgroßen Arbeitsplatz eine ideale Lösung. Selbstverständlich mit höchsten Sicherheitsstandards.

Eigenschaften

- Zurückhaltendes, hochwertiges Design
- Aufstellung auf einer Arbeitsplatte oder direkt als Standgerät
- Einfache Bedienung und hoher Ausgabebereich



Hygiene-Technologien

•	•	•	

Modelle

Modelle	Wasseroptionen					
	*	◊	⊗	⊙		
C2 FW CA	•	•				
C2 FW HC	•					•

Technische Daten

Maße (BTH)	Tischgerät: 34,9 x 36,3 x 47,3 cm Standgerät: 34,9 x 36,3 x 102,4 cm
Ausgabehöhe	23 cm
Kühlleistung (Delta-T 6)	18 l/Std.

C1 Firewall®

Höchste Hygienesicherheit

Die C1 FW – mit ihrem einzigartigen schlichten Design ist die C1 Firewall® die ideale Lösung für kleine Teeküchen und Arbeitsbereiche. Darüber hinaus ist die Bedienung aufgrund ihrer beleuchteten Tasten sehr benutzerfreundlich und intuitiv.

Eigenschaften

- Hochwertiges kompaktes Design
- Aufstellung auf einer Arbeitsplatte
- Intuitives Bedienfeld für eine einfache Nutzung



Hygiene-Technologien

•	•	•	

Modelle

Modelle	Wasseroptionen					
	*	◊	⊗	⊙		
C1 FW CAS	•	•	•			

Technische Daten

Maße (BTH)	Tischgerät: 29,6 x 52,7 x 37,6 cm
Ausgabehöhe	15,5 cm
Kühlleistung (Delta-T 6)	10 l/Std.

Selfizz 30

Der Allrounder

Culligan Selfizz 30 – für alle, die keine Kompromisse eingehen wollen. Untergebracht im pflegeleichten Edelstahlgehäuse findet das kompakte Tisch- oder Standgerät nahezu überall Platz. Dennoch ist es besonders leistungsstark. Die Bedienung erfolgt ganz einfach über Edelstahltasten.

Eigenschaften

- Hochwertiges kompaktes Design
- Aufstellung auf einer Theke oder auf dem passenden Unterschrank
- Edelstahltasten

Hygiene-Technologien

	•		•

Modelle

Modelle	Wasseroptionen					
	*	◊	⊗	⊙		
Selfizz 30 CAS	•	•	•			



Technische Daten

Maße (BTH)	Tischgerät: 26,1 x 49,9 x 41,8 cm Standgerät: 49,6 x 49,9 x 143,5 cm
Ausgabehöhe	28 cm
Kühlleistung (Delta-T 6)	30 l/Std.

Selfizz 15

Kompakt – und doch ganz gross

Culligan Selfizz 15 – das kompakte Tischgerät, das dank seines schlanken Gehäuses in Edelstahloptik überall Platz findet. Die vier beleuchteten Tasten machen die Bedienung dazu einfach und intuitiv.

Eigenschaften

- Kompaktes, platzsparendes Design
- Aufstellung auf einer Theke oder auf dem passenden Unterschrank
- Hinterleuchtete Drucktasten
- Beleuchtete Zapfbucht

Hygiene-Technologien

	•		•

Modelle

Modelle	Wasseroptionen					
	*	◊	⊗	⊙		
Selfizz 15 CASM	•	•	•	•		

Technische Daten

Maße (BTH)	Tischgerät: 24 x 45,2 x 42 cm Standgerät: 45 x 45,5 x 123 cm
Ausgabehöhe	27,5 cm
Kühlleistung (Delta-T 6)	15 l/Std.



C22 Firewall®

Hohe Kapazität und Hygienesicherheit im edlen Design

Die C22 FW – Der weltweit erste Wasserspender mit HACCP-Zertifizierung sowie absoluter Hygienesicherheit durch die patentierte UV-Firewall®-Technologie. Die leistungsstarke, zuverlässige und moderne Kühlleistung eignet sich ideal für Bereiche mit einem hohen Wasserverbrauch.

Eigenschaften

- Hochwertiges Design
- Aufstellung auf einer Arbeitsplatte oder direkt als Standgerät
- Variable Ausgabehöhe
- Zwei Ausgabestellen
- Leistungsstarke Kühl- und Zapfleistung
- Portionierung



Aquabar Inox

Ideal für Bereiche mit einem hohem Verbrauch

Aquabar Inox – hochwertig, mit klarem Design und starker Leistung. Das leicht zu bedienende und kompakte Tischgerät ist aus robusten Edelstahl verfügbar.

Natürlich bietet die Aquabar Inox alle Wasseroptionen wie ungekühltes, gekühltes und mit Kohlensäure versetztes Wasser an. Zusätzlich ist das Modell mit einem mehrstufigen antibakteriellen Wasserfilter ausgestattet – für den perfekten Genuss.

Eigenschaften

- Hochwertiges kompaktes Design
- Verstellbare Tropfschale für eine ideale Nutzung, optional mit direktem Wasserablauf
- Aufstellung auf einer Theke und als Standgerät
- CO₂-Anreicherung durch Karbonator
- Portionierungsmöglichkeit
- Unterschrank optional verfügbar



Hygiene-Technologien	
Modelle	
Wasseroptionen	
C22 FW CS	
Technische Daten	
Maße (BTH)	Tischgerät: 40 x 59 x 60,7 cm Standgerät: 40 x 59 x 139,2 cm
Ausgabehöhe	22 - 32 cm
Kühlleistung (Delta-T 6)	80 - 100 l/Std.



Hygiene-Technologien	
Modelle	
Wasseroptionen	
Aquabar Inox CAS	
Technische Daten	
Maße (BTH)	Tischgerät: 36 x 61,3 x 54 cm Mit Unterschrank: 36 x 61,3 x 146 cm
Ausgabehöhe (verstellbar)	32,5 cm, 29,5 cm, 26,5 cm
Kühlleistung (Delta-T 6)	80 l/Std.

Aquabar Easy

Nachhaltig und zuverlässig

Aquabar Easy 80 UV-C – das leicht zu bedienende Standgerät überzeugt durch eine hochwertige Edelstahlverkleidung.

Das Wasser kann gekühlt, ungekühlt, still oder sprudelnd angeboten werden. Die Filter oder CO₂-Flaschen werden ganz einfach im Korpus verstaut.

Eigenschaften

- Kein Untertisch nötig
- CO₂-Anreicherung durch Karbonator
- Praktischer Kippschalter für kontinuierliche Wasserentnahme
- Integrierte Tropfschale mit direktem Wasserablauf schützt vor Wasserüberlauf



Hygiene-Technologien	
• •	
Modelle	Wasseroptionen
	* ◊ ☼ ☉
Aquabar Easy CAS	• • •
Technische Daten	
Maße (BTH)	Standgerät: 47,9 x 42,8 x 144 cm
Ausgabehöhe	30 cm
Kühlleistung	80 l/Std.

Aquabar Plus

Entwickelt für Bereiche mit hohem Verbrauch

Aquabar Plus 150 UV-C – die ultimative Stand-Alone-Lösung im cleanen Edelstahl-Design. Der hochwertige Wasserspender liefert auf Tastendruck ungekühltes, gekühltes, stilles oder sprudelndes Wasser.

Die stetige CO₂-Versorgung wird durch den Karbonator sichergestellt. Die praktische Portionskontrolle ermöglicht das individuelle Einstellen der gewünschten Wassermengen.

Eigenschaften

- Hochwertiges, robustes Edelstahlgehäuse
- Kein Untertisch nötig
- CO₂-Anreicherung durch Karbonator
- Zwei einstellbare Portionierung je Wasseroption



Hygiene-Technologien	
• •	
Modelle	Wasseroptionen
	* ◊ ☼ ☉
Aquabar Plus CAS	• • •
Technische Daten	
Maße (BTH)	Standgerät: 52 x 50,5 x 145 cm
Ausgabehöhe	30 cm
Kühlleistung	150 l/Std.

Zertifizierte Sicherheit – weltweit

Bei Culligan reden wir nicht nur über Sicherheit und höchste Hygienestandards. Wir lassen Worten Taten folgen und stellen uns dem Urteil unabhängiger Institutionen. Einmal im Jahr beispielsweise durchlaufen wir ein Audit der SGS Fresenius, um die Einhaltung hygienischer Standards bescheinigen zu lassen. Und das ist nur ein Beispiel für viele weitere, international und regional relevante Gütesiegel und Zertifizierungen, die wir vorweisen können.



Mit der internationalen HACCP-Zertifizierung wird das Engagement von Culligan, höchste Hygiene und Sicherheit bei der Wasserversorgung zu gewährleisten, anerkannt. Die Zertifizierung bestätigt, dass unsere leitungsgebundenen Wasserspender mit garantiert hygienisch sicher sind und einen wichtigen Beitrag zur Sicherheit, Gesundheit und Qualität der Trinkwasserversorgung der Menschen leisten können. Für eine HACCP-Zertifizierung müssen die strengen Standards und Richtlinien gemäß HACCP erfüllt sein.



Die IAPMO R&T ist eine internationale, unabhängige, gemeinnützige Organisation des Sanitärbereichs und Maschinenbaus. Das IAPMO R&T Platin-Siegel bietet bei der unüberschaubaren Anzahl an verschiedenen Wasserspendern ein umfassendes Auswahlkriterium. Es garantiert die sichere Funktionsweise eines bestimmten Wasserspender-Modells und dass dieses auch tatsächlich die beworbene Leistung bietet. Durch IAMPO wurden die NSF-Zertifizierungen durchgeführt.



Das Labor Dr. Lörcher hat die Wirksamkeit unserer Firewall® Technologie getestet. "In unserer Testserie hat die Firewall® erfolgreich Pseudomonas aeruginosa und diverse Umweltkeime um 8-log-Stufen reduziert. Auch bei längeren Standzeiten, welche normalerweise für Wasserspender sehr kritisch sind, weisen die Geräte hervorragende Ergebnisse vor." Dr. Klaus Peter Lörcher, Institut Dr. Lörcher, Ludwigsburg



Culligan erfüllt die Qualitätsstandards der International Organization for Standardization, wie sie in der Qualitätsnorm ISO 9001 (Qualitätsmanagementsystem) festgelegt sind. Mittlerweile besitzt Culligan auch die ISO14001 (Umweltmanagementsystem) und ISO45001 (Arbeitsschutzmanagementsystem).



Die CE-Kennzeichnung ist das offizielle Zeichen dafür, dass ein Produkt die Voraussetzungen für den Verkauf innerhalb der Europäischen Union erfüllt. Der Hersteller erklärt durch die Nutzung des Kennzeichens, dass die europäischen Standards für Sicherheit, Umwelt und Gesundheit eingehalten werden.



ETL gehört zu den wichtigsten Prüfzeichen Nordamerikas. Es bestätigt, dass ein Produkt durch ein unabhängiges Labor getestet wurde und alle gesetzlichen Anforderungen erfüllt, um für den Verkauf zugelassen zu werden.

Jetzt potentielle Einsparungen berechnen

Berechnen Sie selbst, wie viel Sie in Ihrem Unternehmen mit einem Wasserspender sparen können:

Wie viele Personen werden mit Wasser versorgt?

80 Personen

Mögliche jährliche Ersparnis

846,50 €



www.culligan.de/kosten-sparen/



Leitungsgebundene
Wasserspender
Zapfgeräte und
Wasserarmaturen



C9 Steel Firewall®

Für noch mehr Hygieneschutz

C9 Steel FW – Hochwertige Ästhetik und Materialien machen die C9 Steel FW zur perfekten Ergänzung für moderne Arbeitsplätze, Konferenzräume und Aufenthaltsräume.

Eigenschaften

- Edles, robustes Design aufgrund hochwertiger Materialien
- Aufstellung auf einer Arbeitsplatte
- Integrierte Tropfschale mit direktem Wasserablauf
- Beleuchtete Oberflächenmarkierung erleichtert die Positionierung von Flaschen und Gläsern
- Kontaktlose Infrarot-Steuerung für mehr Hygiene und Sicherheit

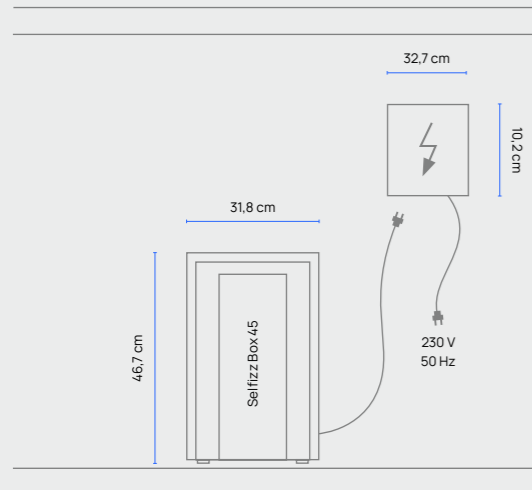
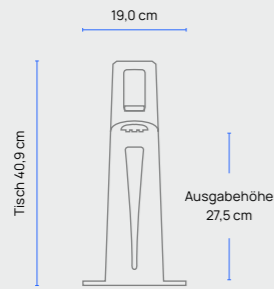

Hygiene-Technologien

•	•	•	•	•

Modelle

Wasseroptionen

C9 Steel FW CAS	•	•	•			

Technische Daten

Maße (BTH)	Zapfhahn mit Tropfschale: 19 x 29 x 42,6 cm Integrierte Tropfschale: 19 x 29 x 0,17 cm Selfizz Box 45: 31,8 x 44 x 46,8 cm Control Box: 32,7 x 10,2 x 17,5 cm
Ausgabehöhe	27,5 cm mit Tropfschale
Kühlleistung	45 l/Std.



Hygiene und Sicherheit in Reinform: Firewall®

Das schafft nur Culligan: Die Firewall® UV-Technologie eliminiert direkt am Ausgabepunkt Bakterien und Viren bis zu 99,999999%. Das ebenso innovative wie intelligente und wartungsarme System lässt sonstige Krankheitserregern keine Chance.

Firewall®-Technologie kurz erklärt:

- Längliche UV-C-Lampe, umschlossen von einer helixförmigen Quarz-Glasspirale
- Wasser umfließt die UV-C-Lampe spiralförmig
- Deutlich längere Einwirkzeit als bei herkömmlichen UV-Systemen
- Vollständige Eliminierung von Bakterien und Viren
- Reinheitsgrad von 99,999999 % – für maximale Hygienesicherheit
- UV-Funktionssensor sowie Warnhinweis für mehr Sicherheit

C9 Firewall®

Eleganter Spender für den Arbeitsplatz

C9 FW – die perfekte platzsparende Lösung ohne Kompromisse bei der Wasserqualität. Das Unterbau-Kühlgerät mit hoher Kühlleistung wird unter die Arbeitsplatte integriert und hält diese sauber und frei von sperrigen Geräten.

Eigenschaften

- Hochwertiges Design
- Anschluss an Unter Tischgerät
- Aufstellung auf einer Arbeitsplatte
- Freistehende Tropfschale standardmäßig
- Touchscreen-Bedienelement

Hygiene-Technologien

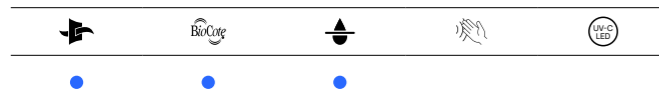

Modelle

Wasseroptionen

Modelle	Wasseroptionen
C9 FW CAS	* ● ● ●

Technische Daten

Maße (BTH)	Armatur: 10,6 x 17,5 x 40 cm Selfizz Box 45: 31,8 x 44 x 46,8 cm Control Box: 32,7 x 10,2 x 17,5 cm
Ausgabehöhe	27,4 cm ohne Tropfschale 24,9 cm mit Tropfschale
Kühlleistung	45 l/Std.



7Touch

Digital und Zeitlos

7Touch – der zeitlos schöne Wasserhahn mit smartem, digitalem Touchpanel. Sechs Wasservarianten sind über das mitgelieferte Steuergerät vorkonfigurierbar und über das Touchpanel ganz einfach „auf Knopfdruck“ abrufbar.

Eigenschaften

- Hochwertiges Design
- Muss auf einer Arbeitsplatte oder in eine bestehende Küche integriert werden
- Touchscreen
- Edelstahlkonstruktion
- In Kombination mit der Selfizz Box 45 als Unter Tischgerät
- Zapfsäule mit 4 Wasseroptionen, 2 Leitungswasseroptionen



Hygiene-Technologien

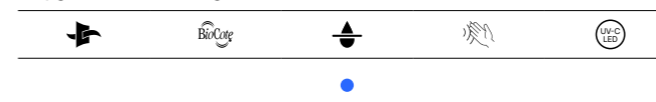

Modelle

Wasseroptionen

Modelle	Wasseroptionen
7 Touch CASM	* ● ● ● ● ● ●

Technische Daten

Maße (BTH)	Wasserhahn: 19,3 x 25,5 x 45,5 cm Selfizz Box 45: 31,8 x 44 x 46,8 cm Control Box: 33,5 x 7 x 28 cm
Ausgabehöhe	29 cm
Kühlleistung	45 l/Std.

T5

Understatement Pur

T5 – der moderne Wasserhahn für den unauffälligen Einsatz in Büros, Meetingräume oder kleine Teeküchen. Hochwertige Materialien garantieren maximalen Genuss von stillem und sprudeligem, gekühltem oder ungekühltem Wasser.

Eigenschaften

- Modernes Design
- Muss auf einer Arbeitsplatte oder in eine bestehende Küche integriert werden
- 5-leitige Zapfsäule mit 3 Wasseroptionen, 2 Leitungswasseroptionen
- In Kombination mit der Selfizz Box 45 als Unter Tischgerät



Hygiene-Technologien

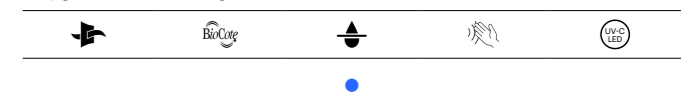

Modelle

Wasseroptionen

Modelle	Wasseroptionen
T5 CAS	* ● ● ● ● ● ●

Technische Daten

Maße (BTH)	Wasserhahn: 18,2 x 20,3 x 35,6 cm Selfizz Box 45: 31,8 x 44 x 46,8 cm
Ausgabehöhe	28 cm
Kühlleistung	45 l/Std.

Glass Tower One

Hochwertig und zeitlos

Glass Tower One – der Wasserspender, der für absolute Eleganz und Topleistung „steht“. Robuster Edelstahl, abgerundete Formen und das gehärtete, pflegeleichte Glas machen das Zapfgerät zu einem Hingucker.

Eigenschaften

- Hochwertiges Design
- Muss auf einer Arbeitsplatte oder in eine bestehende Küche integriert werden
- Edelstahlknöpfe
- Einstellbare Portionierung
- In Kombination mit der Selfizz Box 45 als Untertischgerät



Hygiene-Technologien

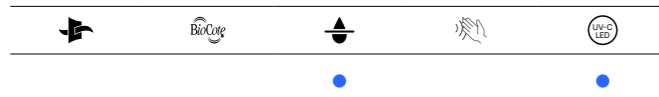

Modelle Wasseroptionen

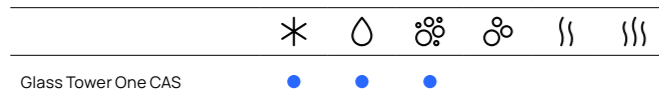

Technische Daten

Maße (BTH)	Wasserspender: 14,2 x 20,9 x 45,5 cm Selfizz Box 45: 31,8 x 44 x 46,8 cm Control Box: 16 x 18 x 8,5 cm
Ausgabehöhe	25 cm
Kühlleistung	45 l/Std.

EcoBoiler T5

Heißes Wasser einfach und kompakt

Der EcoBoiler sorgt für eine konstante Versorgung mit heißem Wasser. Hochwertig, einfach und kompakt, mit intuitiver Bedieneinheit, versorgt der EcoBoiler jeden Arbeitsbereich mit ausreichend Heißwasser.

Eigenschaften

- Edelstahl-Design für einfache Reinigung
- Direkter Anschluss an die Wasserleitung
- Aufstellung auf einer Arbeitsplatte
- Einfach zu bedienende Ausgabe



Hygiene-Technologien

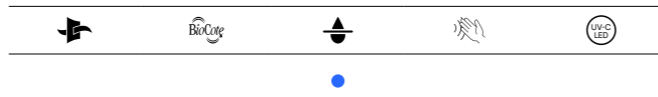

Modelle Wasseroptionen

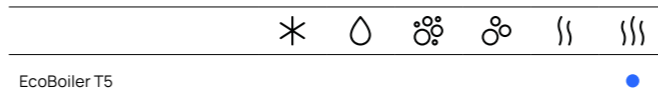

Technische Daten

Maße (BTH)	21 x 51 x 46,5 cm
Ausgabehöhe	18,5 cm
Zapfleistung	5 l/Std.

Selfizz Box

Versteckt - aber stets zur Stelle

Culligan Selfizz Box Series – die perfekte Begleitung für die platzsparenden Zapfhähne und Wasserarmaturen. Die Box wird einfach im Schrank unter der Arbeitsplatte untergebracht und mit Ihrer Wunsch-Armatur installiert. Im robusten Edelstahlgehäuse liefern die Selfizz Boxen stilles, gekühltes oder sprudelndes Wasser.

Eigenschaften

- Hochwertiges kompaktes Design
- Direkter Anschluss an die Wasserleitung
- Installation im Unterschrank
- Sicherheitsabschaltung der Sprudelfunktion bei Wassermangel



Selfizz Box 45



Water you love.

Hygiene-Technologien



Modelle Wasseroptionen



Technische Daten

Maße (BTH)	Selfizz Box 45: 31,8 x 44,0 x 46,8 cm
Kühlleistung	Selfizz Box 45: 45 l/Std.

Tisch- und Standgeräte

Modelle	Hygiene-Technologien				Wasseroptionen						Kühlleistung	Seite	
Selfizz NEO	●		●			●	●	●	●	●	●	30 l/Std.	12
C8 Firewall®	●	●	●	●		●	●	●		●	●	60 - 70 l/Std.	14
C7 Firewall®	●	●	●			●	●	●		●	●	60 - 70 l/Std.	16
C3 Firewall®	●	●	●			●	●	●		●		24 l/Std.	17
C2 Firewall®	●	●	●			●	●			●		18 l/Std.	18
C1 Firewall®	●	●	●			●	●	●				10 l/Std.	18
Selfizz 30			●		●	●	●			●		30 l/Std.	19
Selfizz 15			●		●	●	●	●	●			15 l/Std.	19
C22 Firewall®	●	●	●			●		●				80 - 100 l/Std.	20
Aquabar Inox			●		●	●	●	●				80 l/Std.	21
Aquabar Plus			●		●	●	●	●				150 l/Std.	22
Aquabar Easy			●		●	●	●	●				80 l/Std.	22

Zapfgeräte und Wasserarmaturen

Modelle	Hygiene-Technologien				Wasseroptionen						Kühlleistung	Seite	
C9 Steel Firewall®	●	●	●	●		●	●	●				45 l/Std.	26
C9 Firewall®	●	●	●			●	●	●				45 l/Std.	28
7Touch			●			●	●	●	●			45 l/Std.	29
T5			●			●	●	●				45 l/Std.	29
Glass Tower One			●		●	●	●	●				45 l/Std.	30
EcoBoiler T5			●								●		30

Modelle	Hygiene-Technologien				Wasseroptionen						Kühlleistung	Seite	
Selfizz Box 45			●			●	●	●				45 l/Std.	31

Hygiene-Technologien*				Wasseroptionen						
Firewall®	Biocote®	Filtration	Touchless	UV-C LED	Still gekühlt	Still ungekühlt	Sprudel gekühlt	Medium gekühlt	Heiß	Extra heiß

*Mehr zu den Hygiene-Technologien erfahren Sie auf der Seite 8



Gallonen
Wasserspender
Standgeräte



Public Steel

Wasserfrohe Farbenpracht

Der Culligan Public Steel Wasserspender – ein Hingucker für alle, die auch ohne Festwasseranschluss bestes Trinkwasser genießen wollen. Mit optionalem Becherspender und individualisierbarer Front bietet dieser Wasserspender – gerade in Geschäftsräumen und im Einzelhandel – maximale Einsetzbarkeit. Die Bedienung erfolgt ganz einfach über Drucktasten – wenn nur alles so einfach wäre.

Eigenschaften

- Hochwertiger Edelstahl
- Bestückbar mit 11,3 L und 18,9 L Gallonen
- Nutzbar ohne Festwasseranschluss
- Austauschbare Frontblende
- Herausnehmbare, spülmaschinengeeignete Tropfschale
- Leichter Transport des Wasserspenders durch ergonomische Tragegriffe und Rollen



Office Hot

Nachhaltig – auch heiß

Unsere Office Wasserspender – die optimalen Lösungen für den Genuss von Premium-Trinkwasser ohne Festwasseranschluss. Hier ist still nicht gleich still. Das Wasser wird ungekühlt, gekühlt oder heiß angeboten und überzeugt durch einen einmaligen Trinkgenuss. Erweiterbar durch einen Bechersammler eignet sich dieser Wasserspender nicht nur für Büroräume aller Art, sondern auch hervorragend für öffentliche Gebäude oder Warteräume. Wassergenuss, wie Sie ihn wünschen – überall dort, wo Sie ihn benötigen.

Eigenschaften

- Schlankes Standgerät
- Bestückbar mit 11,3 L und 18,9 L Gallonen
- Nutzbar ohne Festwasseranschluss
- Heißwasserfunktion
- Herausnehmbare, spülmaschinengeeignete Tropfschale
- Kindersicherung am Heißwasserauslass

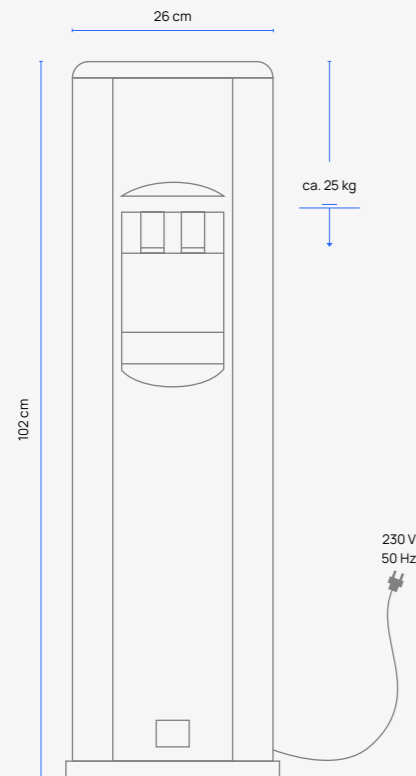

Modelle	Wasseroptionen
	* ◊ ☼ ☼ ☼ ☼ ☼ ☼
Public Steel	• •
Technische Daten	
Maße ohne Gallone (BTH)	ca. 32 x 32 x 103 cm
Ausgabehöhe	11,5 cm
Kühlleistung	ca. 12 l/Std.

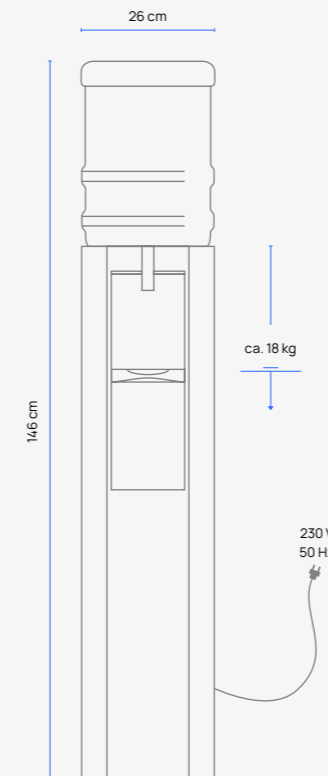

Modelle	Wasseroptionen
	* ◊ ☼ ☼ ☼ ☼ ☼ ☼
Office Hot	• •
Technische Daten	
Maße (BTH)	ca. 26 x 31 x 146 cm
Ausgabehöhe	15 cm
Kühlleistung (Delta-T 6)	ca. 10 l/Std.

Small Office

Einfach überzeugend

Der Culligan Small Office Wasserspender – für alle, die auch ohne die Möglichkeit eines Festwasseranschlusses bestes Trinkwasser genießen wollen. Ausgestattet mit einem Becherspender und erweiterbar durch unseren praktischen Bechersammler, eignet sich dieser Wasserspender auch hervorragend für den Einzelhandel oder öffentliche Gebäude. Die Bedienung erfolgt ganz einfach über Drucktasten – purer Wassergenuss, soviel Sie wünschen.

Eigenschaften

- Hochwertiges Design
- Bestückbar mit 18,9 L Gallonen
- Nutzbar ohne Festwasseranschluss
- Alternativ mit Sprudelfunktion (Soda)



Small Office

Small Office Soda

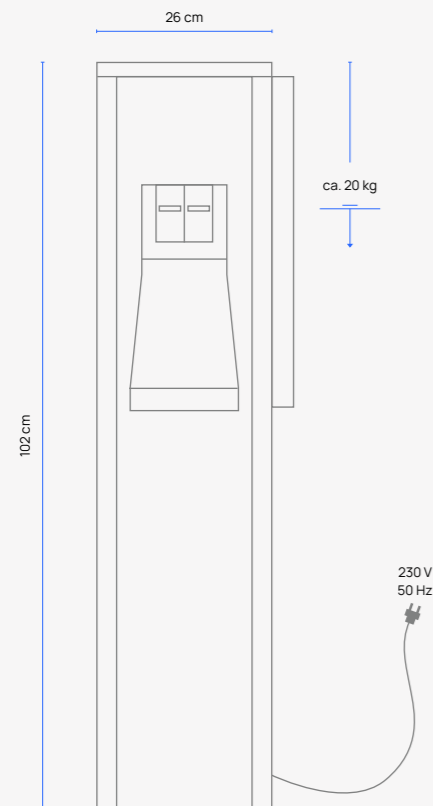

Modelle	Wasseroptionen					
	*	◊	⊕	⊙		
Small Office	•	•				
Small Office Soda	•		•			

Technische Daten

Maße ohne Gallone (BTH)	ca. 24 x 32 x 102 cm
Ausgabehöhe	17 cm
Kühlleistung	ca. 10 l/Std.

Wasserspender Gallonen von Culligan.

Alles, was Sie wissen müssen.

Wasserspender Gallonen von Culligan sind ideal, um Ihre Mitarbeiter mit reinem Quell- oder Osmosewasser zu versorgen – besonders, wenn Sie Ihren Wasserspender unabhängig vom Wasseranschluss aufstellen möchten. In diesem Artikel erfahren Sie mehr über die Wasserqualität, Umweltfreundlichkeit und Bestellmöglichkeiten unserer Wassergallonen.

Für wen lohnen sich Wassergallonen?

Unsere Gallonen enthalten je Gallone 18,9 Liter. Damit sind sie handlich genug, um mit dem zugehörigen Wasserspender auch auf kleiner Fläche aufgestellt zu werden. Gleichzeitig ist die enthaltene Wassermenge ideal zur Versorgung von Teams in Unternehmen jeder Größe geeignet. Jede Person kann so viel Wasser entnehmen, wie Sie benötigt.

Die Gallonen sind bis zu sechs Monate lang haltbar und können so flexibel eingesetzt werden. Das Mindesthaltbarkeitsdatum (MHD) ist auf dem Verschluss der Flasche gedruckt, sodass Sie wissen, wie lange Sie das Wasser noch genießen können.

Wie sieht es bei Wassergallonen mit der Nachhaltigkeit aus? Aufgrund ihres großen Volumens und der häufigen Wiederverwendung sind die Culligan Wassergallonen nachhaltiger als beispielsweise Plastikflaschen.

Zudem kennzeichnen wir bei Culligan recycelte Flaschen mit einem besonderen Label. So sehen Sie bei Gallonen, die nach mehrmaligem Gebrauch etwas verkratzt sein können, dass sie in hygienisch einwandfreiem Zustand sind.

Neben dem höheren Recyclingfaktor kommen optimierte Transportwege bei Anlieferung und Abholung durch unsere Service-Teams hinzu, was ebenfalls den CO₂-Ausstoß reduziert.

Gallonen pünktlich geliefert

Kisten schleppen und das Kaufen von Wasserflaschen gehört mit Culligan zur Vergangenheit. Wir liefern regelmäßig die Wassergallonen direkt zu unseren Kunden und nehmen die leeren Gallonen wieder mit.



Ganz einfach nachbestellt.

Wassergallonen online bestellen und liefern lassen.

1. Wassersorte wählen
2. Formular ausfüllen
3. Wasser liefern lassen
4. Unbeschwert genießen



Unsere Kunden. So vielfältig wie unsere Lösungen.

Vom kleinen Office bis zum Großraumbüro,
von Einzelhandel bis zur Industrieanlage.

Wer die Leistungsfähigkeit und Motivation seiner Mitarbeitenden hochhalten will, kommt nicht daran vorbei, für eine ausreichende Wasserversorgung zu sorgen. Deshalb stellen immer mehr Arbeitgeber Wasser kostenlos bereit. Und immer mehr davon verlassen sich auf leitungsgebundene Lösungen oder Wasserspender von Culligan.

Unsere Kundenliste ist lang und der beste Beleg für eine unserer größten Stärken: Wir haben passende Lösungen für jedes Umfeld und jede Teamstärke. Und wir bieten einen Service, der Kunden Arbeit abnimmt, statt ihnen zusätzlichen Aufwand zu verursachen. Deshalb finden Sie Culligan-Lösungen in kleinen, mittelständischen Büros ebenso wie in Niederlassungen internationaler Konzerne. In Verwaltungen ebenso wie in Produktionshallen. In Einzelhandels-Filialen ebenso wie in Möbelhäusern. Eine Vielfalt, auf die wir stolz sind.



Wir sind für Sie da. Mit Rat und Tat.

Nah am Kunden. Nah bei Ihnen.

Für den optimalen Wasserspender Service setzen wir auf einen persönlichen Kundenkontakt, ausführliche Beratung und einen technischen Support - telefonisch sowie bei Bedarf Vorort - der schnell bei Ihnen ist. Das ist unser Markenversprechen. Und als einer der größten Anbieter weltweit haben wir ein engagiertes Team am Start, dass dieses Versprechen einlöst.



Individuelle Beratung

Wir beraten Sie telefonisch oder vor Ort. Unkompliziert und ohne Zusatzkosten. Gemeinsam finden wir heraus, welche Lösung zu Ihnen passt. Welches Modell perfekt für Ihre aktuelle Situation ist oder wie wir Ihre vorhandene Lösung an neue Bedarfe - etwa ein gewachsenes Team - anpassen. Von der Erstberatung über die Installation bis hin zur regelmäßigen Versorgung und Wartung haben wir nur ein Ziel im Auge: Sie zu einem zufriedenen Culligan Kunden zu machen.



Kontinuierliche Betreuung

Jedes halbe Jahr führen unsere Servicetechniker eine Wartung an Ihrem Wasserspender durch. Eine Reinigung und Desinfektion des Geräts gehört dabei ebenso zum Wartungsumfang wie die Funktionskontrolle und der Wechsel von Filtern und UV-Technik. Notwendige sicherheitstechnische Prüfungen, CO₂-Gefährdungsbeurteilungen und elektrotechnische Prüfungen nach DGUV V3 führen sie ebenso durch. So können Sie sicher sein, dass Ihr Wasserspender stets gesundes, reines Wasser liefert.



Professionelles Service-Techniker

Bei Culligan arbeiten mehr als 200 festangestellte, hoch qualifizierte Service-Techniker. Ein hauseigenes Weiterbildungskonzept mit regelmäßigen, verpflichtenden Fortbildungen und Schulungen sorgt darüber hinaus dafür, dass unser Team mit seinem Know-how stets auf der Höhe der Zeit bleibt und Ihnen den professionellsten und besten Service bietet, den Sie in der Branche bekommen können.



Schon gewusst?

Wussten Sie schon, dass unser CO₂-Direkt-Service maximal fünf Werktage benötigt, um Ihnen Ihre CO₂-Flaschen zu liefern? Außerdem können Sie in unserem digitalen Kundenportal kostenfrei Ihre Kundeninformationen einsehen, Dokumente herunterladen und Rückfragen oder Störungen an uns übermitteln. Nicht zuletzt hilft Ihnen unser Team bei der Suche nach dem passenden Zubehör für Ihren Wasserspender und nimmt Ihre Bestellung auf.



Kundennahes Service-Netz

Wir betreiben ein eigenes Service-Netz mit 17 Servicestützpunkten in Deutschland. Eine schnelle Ausführung aller erforderlichen Einrichtungs- und Wartungsarbeiten ist damit gewährleistet. Im unwahrscheinlichen Falle einer technischen Störung steht unser Telefonsupport für Sie bereit und vermittelt Ihnen - falls sich das Problem nicht telefonisch lösen lässt - einen Techniker-Termin innerhalb von maximal 48 Stunden.



Eigener Kundendienst

Wir verfügen über ein eigenes, individuell geschultes Customer Care Team, das über unsere Hotline montags bis donnerstags von 7:30 bis 17:00 Uhr und freitags von 7:30 bis 16:00 Uhr erreichbar ist - freundlich und kompetent. Viele Anliegen lassen sich bereits telefonisch lösen (1st-Level-Support). Wenn das einmal nicht der Fall ist, steht Ihnen unser 2nd-Level-Support mit unseren Fachabteilungen und unserer Werkstatt zur Verfügung.

Das perfekte Zubehör. Für das Wasser, das Sie lieben.

Wir bringen Ihr Wasser so groß heraus, wie Sie es wollen.

Wir machen aus Wasser mehr als ein Getränk. Wir machen es zu einem Genuss und Erlebnis. Dazu gehört für uns auch, an das passende Zubehör zu denken. Benötigen Sie Gläser, die zum Design Ihres Gerätes passen? Stilvolle Flaschen oder Flaschenregale?

Dies und mehr finden Sie in unserem breiten Zubehör-Portfolio. Alle Artikel finden Sie online unter Zubehör. Gerne beraten wir Sie persönlich, um Ihnen die richtigen Produkte anzubieten.

Glasflasche Neos



Edelstahlflasche



Trinkglas Easy



Hartpapierbecher



Flaschenregal



Hier das perfekte Zubehör finden

Finden Sie die perfekten Ergänzungen, um Ihren Wassergenuss abzurunden.



Culligan™

Culligan Deutschland GmbH
Tel. +49 2131 5123-456
info@culligan.de
www.culligan.de

