



Gallonen-Wasserspender
Standgerät

CB Ultra

Hochwertiger Gallonen-Wasserspender,
robustes Design mit sprudelndem Wasser

- Ein effizienter und langlebiger Gallonen-Wasserspender.
- Vielfältige Wasseroptionen.
- Ideale Lösung für Standorte mit begrenztem oder keinem Zugang zu einer Wasserversorgung.



Produktmerkmale und Vorteile



Robustes Design

Hochwertiges Gehäusematerialien zum Schutz der Maschine vor Stößen und Kratzern.

Das Top-Loading-Design macht es einfach, den Wasserstand zu überwachen und zu wissen, wann es Zeit ist, die Flasche zu wechseln.

Ausgestattet mit dem WaterGuard®-System zum Schutz vor Wasseraustritt aus beschädigten Flaschen und um sicherzustellen, dass keine Schadstoffe aus der Luft in den Behälter gelangen.



Intuitive und sichere Bedienung

Die intuitive elektronische Steuerung ermöglicht eine einfache Auswahl verschiedener Wasseroptionen.

Farbige LED-Tasten für einfache Bedienung.

Die geschlossene Ausgabemulde schützt den Benutzer vor Spritzern bei der Wasserausgabe.

Herausnehmbare Tropfschale für eine leichte Reinigung.

Hoher Ausgabebereich von 17,5 cm erleichtert das Befüllen von Bechern, Gläser und kleinen Flaschen.

20
l/Std.

KÜHLEISTUNG



Wasser zum Genießen

Das Gerät bietet eine Kühlleistung von 20 l/h kaltes und sprudelndes Wasser.

Während der Ausgabe von Sprudelwasser wird der Mischtank automatisch mit kaltem Wasser und CO₂-Gas aufgefüllt, so dass eine kontinuierliche Versorgung mit Sprudelwasser gewährleistet ist.

Der Wassertank wird direkt gekühlt, so wird stagnierendes Wasser und die Vermehrung von Bakterien verhindert.

Der CO₂-Mischtank befindet sich im Inneren des Kühlbehälters, der dazu beiträgt, dass das Sprudelwasser vor dem Ausschank kalt bleibt.



Technische Daten

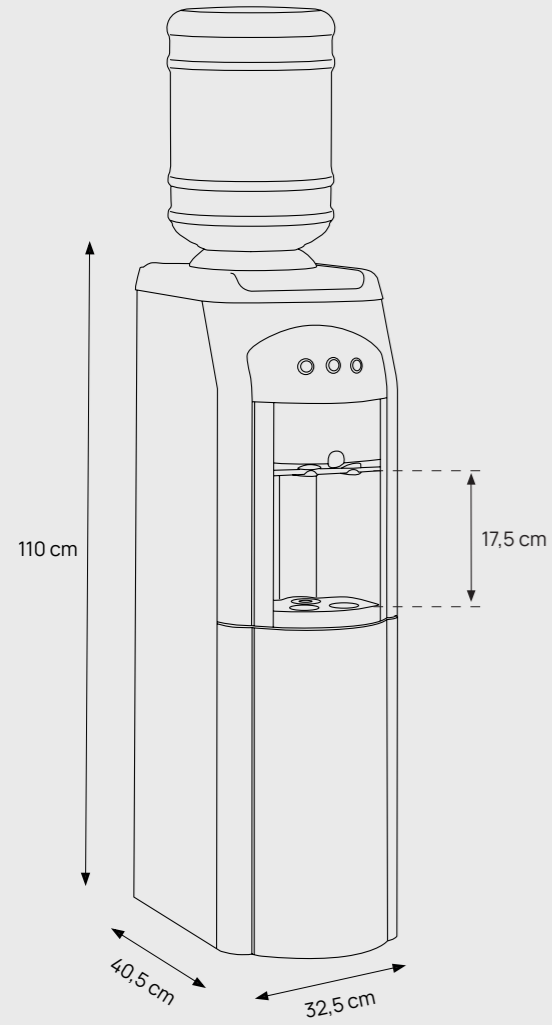

Wasseroptionen

Modell	Ungekühlt Still	Gekühlt Still	Gekühlt Sprudel	Gekühlt Medium	Heiß	Extra Heiß
CB Ultra CAS	☰	✱	☉☉			
CB Ultra HCS		✱	☉☉		}}}	

Technische Eigenschaften

Model	HCS	CAS
Maße (BTH)	32,5 cm x 110 cm x 40,5 cm	
Gewicht	30,5 Kg	30 Kg
Ausgabehöhe	17,5 cm	
Kapazität der Tropfschale	300 ml	

Technologie und Leistung

Kühlmittel	R600a	
Kühltechnik	Direkt kühlen	
Tank	Kaltes Wasser: 1.5l- Heißes Wasser:: 1.5l	Kaltes Wasser: 1.5l
Abgabekapazität (Durchflussmenge)	1.9 l/m	
Sprudel- und Kühlwasserkapazität < 12°C	20 l/Std.	
Wassertemperatur	Kalt: 7 °C - Heiß: 86°C	Kalt: 7 °C
Geräuschpegel	Karbonisatorpumpe: weniger als 70 db / Kühlaggregat: weniger als 70 db	
Betriebsdruck	3 bar	
CO ₂ Betriebsdruck	5 bar	
Maximaler Stromverbrauch	Kühlung 100W - 2.8 A Heizung 520W	100W - 0.45 A

Montage-Anschlussvoraussetzungen*

Stromversorgung	Eine Schukosteckdose 230 V – 50 Hz mit 16A Absicherung
Kompressorleistung	125 Watt
Abstände	ca. 10 cm Abstand zur Seiten- sowie Rückwand für die Gerätebelüftung Luftzirkulation der Kühlung an der Rückseite muss gewährleistet sein
Platzierungsempfehlung	Das Gerät sollte keiner • Sonneneinstrahlung, • Feuchtigkeit und • Wärmequelle ausgesetzt sein.

*Die Montage-Anschlussvoraussetzungen sind im Aufstellumfeld bauseitig zur gewährleisten.

Culligan™

culligan.de
+49 (0) 2131 5123 - 456
service@culligan.de

